

Underhållsinstruktion

Snäck- och kuggsnäckväxlar typ FRS, FRT, FRA, FTA



Kontakta BEVI på följande adresser



BEVI®

Bevivägen 1, SE-384 30 Blomstermåla
Telefon: +46 499 271 00 • Fax +46 499 200 08
E-mail: sales@bevi.se • production@bevi.se
Internet: www.bevi.com

BEVI Nord AB
Kontaktvägen 8
SE-901 33 Umeå
Tel. +46 90 70 44 30
Fax +46 90 13 96 60
E-mail: bevinord@bevi.se
www.bevi.se

BEVI A/S, Danmark
Vesterlundvej 12
DK-2730 Herlev
Tel. +45 39 67 36 05
Fax +45 39 67 56 60
E-mail: bevi@bevi.dk
www.bevi.dk

BEVI Norge A/S
Ulvenveien 90 B
NO-0581 Oslo
Tel. +47 22 07 66 50
Fax +47 22 72 16 69
E-mail: info@bevi.no
www.bevi.no

BEVI Finland OY AB
Hannuksenpelto 6
FI-02270 Espoo
Tel. +358 9 2709 1210
Fax +358 9 2709 1219
E-mail: info@bevi.fi
www.bevi.fi

BEVI Est Oü
Pärnu mnt. 238
EE-11624 Tallinn
Tel. +372 6828 755
Fax +372 6828 754
E-mail: bevi@bevi.ee
www.bevi.ee

BEVI UAB
Savanoriu 219
LT-02300 Vilnius
Tel. +370 5 2611 112
Fax +370 5 2032 177
E-mail: info@bevi.lt
www.bevi.lt

BEVI CHINA
Room 801, Shanghai
201 Xin Jinqiao Road
Pudong New District
201206 Shanghai
Tel. +86 21 5032 5200
Fax +86 21 5032 5202
E-mail: sales@bevi.cn
www.bevi.cn

Underhållsinstruktion

Snäck- och kuggsnäckväxlar typ FRS, FRT, FRA, FTA

ELEKTRISK ANSLUTNING

Innan motorn startas, kontrollera att nätspänningen överensstämmer med angiven spänning på motorskylten, där även märkström och kopplingstyp framgår. Det är viktigt att använda överströmsskydd eller kontaktormotorskydd för att skydda motorns lindningar.

INSTALLATION

Växelmotorn måste monteras på det sätt som angivits i beställningen. Innan motorn startas skall luftningspluggens förslutning avlägsnas och oljepåfyllnads- och luftningspluggen monteras vid växelstorlek 110–150. Luftningspluggen skall monteras på den högsta punkten på växeln. Den förhindrar övertryck i växeln som kan orsaka oljeläckage. För att undvika missljud och skador skall växelmotorn monteras så att vibrationer ej åstadkommes.

- Delar som skall monteras på växeln axlar måste vara maskinbearbetade till ISO H7-toleranser. Undvik att använda överdriven kraft vid montering av axeldelar, eftersom detta kan förorsaka skada på växeln.
- Om växeln skall målas måste oljetätningarna skyddas för att förhindra att färgen torkar på gummit. De mekaniska egenskaperna på oljetätningen kan annars skadas.
- Om stötbelastning, eller varaktig överbelastning av utrustningen förekommer, måste hydraulisk koppling eller någon slags momentbegränsare inmonteras.

SMÖRJNING OCH UNDERHÅLL

Snäckväxlarna är vid leveransen fyllda med syntetolja av typ ISO VG 320 och behöver därmed ej någon ytterligare tillsyn.

Vikt och oljemängd

FRS FRT*	kg	liter
28	1,1	0,03
28*	1,1	0,03
40*	2,5	0,08
50*	3,8	0,13
60*	6,5	0,20
70*	9,0	0,35
85*	13,5	0,60
110	36	1,50
110*	39	1,50
130	50	2,75
150	80	4,40

FRA FTA*	kg	liter
63/40*	4,0	0,04/0,08
63/50*	5,3	0,04/0,13
63/60*	8,0	0,04/0,20
71/50*	6,6	0,06/0,13
71/60*	9,3	0,06/0,20
71/70*	11,8	0,06/0,35
71/85*	16,3	0,06/0,60
80/60*	10,5	0,10/0,20
80/70*	13,0	0,10/0,35
80/85*	17,5	0,10/0,60
80/110	40	0,10/1,50
80/110*	43	0,10/1,50
130	64,0	0,20/2,75
150	94,0	0,20/4,40

FRS/RS FRT/RT*	kg	liter
28/28*	2,5	0,03/0,03
28/40*	3,9	0,03/0,08
28/50*	5,2	0,03/0,13
28/60*	7,9	0,03/0,20
40/70*	12,0	0,08/0,35
40/85*	16,5	0,08/0,60
50/110	40,5	0,13/1,50
50/110*	45	0,13/1,50
60/130	57,0	0,25/2,75
70/150	90,0	0,35/4,40



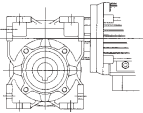
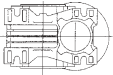
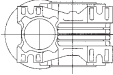
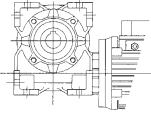
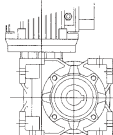
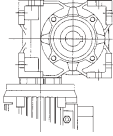
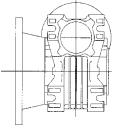
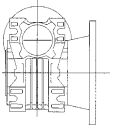
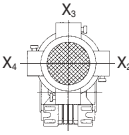

Om växellådan tas ur bruk en längre tid i en fuktig miljö, föreslår vi att den fylls helt med olja.

När växellådan åter skall tas i bruk är det nödvändigt att oljenivån återställs.

MONTERINGSANVISNING TYP FRT, FTA, FRT / RT

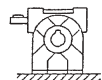
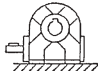
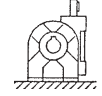
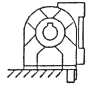
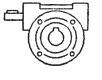
FRT Utgående				
	B3 (standard)	B6	B7	B8
				
V5	V6	F (standard)	Fi	X ₁ (standard) X ₂ X ₃ X ₄

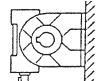
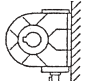
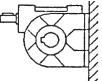
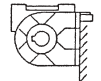
MONTERINGSANVISNING TYP FRS, FRA, FRS / RS

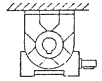
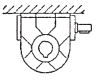
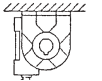
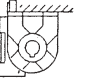
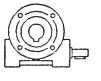
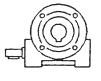
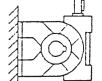
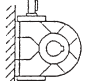
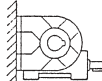
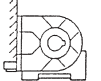
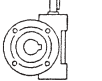
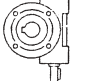
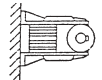
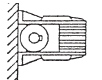
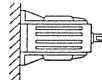
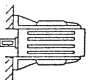
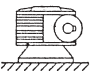
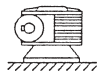
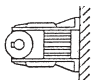
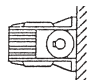
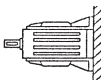
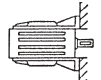
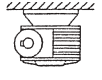
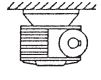
S	I	D	FL&PC		
FRS Utgående					
					
S-B3 standard	I-B3 standard	D-B3 standard	D-B3i	FL-B5/PC-B5 std	FL-B5i/PC-B5i
					
S-V5	I-V5	D-V5	D-V5i	FL-B5a/PC-B5a	FL-B5ai/PC-B5ai
					
S-B8	I-B8	D-B8	D-B8i	FL-B5b/PC-B5b	FL-B5bi/PC-B5bi
					
S-V6	I-V6	D-V6	D-V6i	FL-B5c/PC-B5c	FL-B5ci/PC-B5ci
					
S-B6	I-B6	D-B6	D-B6i	FL-V1/PC-V1	FL-V1i/PC-V1i
					
S-B7	I-B7	D-B7	D-B7i	FL-V3/PC-V3	FL-V3i/PC-V3i